

VEDUM



Monteringsanvisning Anno

Installation guide Anno

TVÄTTSTÄLL ANNO /Washstand Anno



Anno 700, en låda och hylla
/Drawer and shelf



Anno 700, två lådor
/Two drawers



Anno 1100, en låda och hylla
/Drawer and shelf



Anno 1100, två lådor
/Two drawers



Anno 1300, två lådor och hylla
/Two drawers and shelf



Anno 1300, fyra lådor
/Four drawers



Anno högskåp med en lucka
/High cabinet with one door

MÅTTANGIVELSER BADRUMSMÖBLER /Measurements bathroom furnitures

Anno i bredderna 700, 1100 och 1300 mm /Anno in the widths 700, 1100 and 1300 mm.

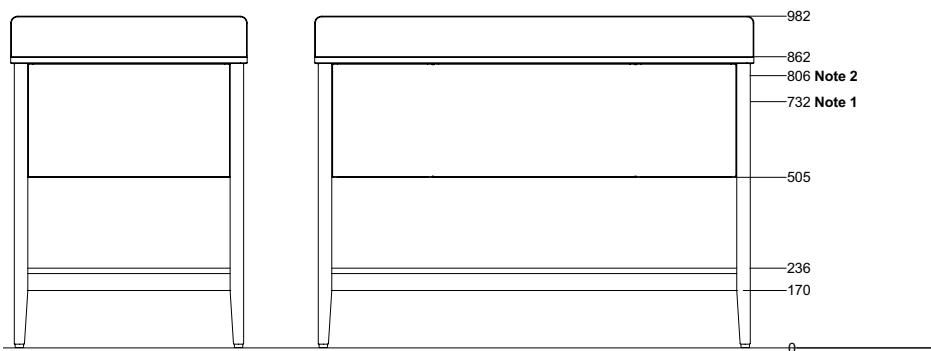

Golvnivå
Floor level

Note 1: c/c-mått för regel i vägg och borrhål till väggskena N.
Spacing floor to wall stud and drill holes for rail N.

Note 2: c/c-mått för skruvregel.
Spacing for support stud.

Samtliga mått är angivna i mm.
All dimensions are given in mm.

Anno i bredderna 700, 1100 och 1300 mm /Anno in the widths 700, 1100 and 1300 mm.

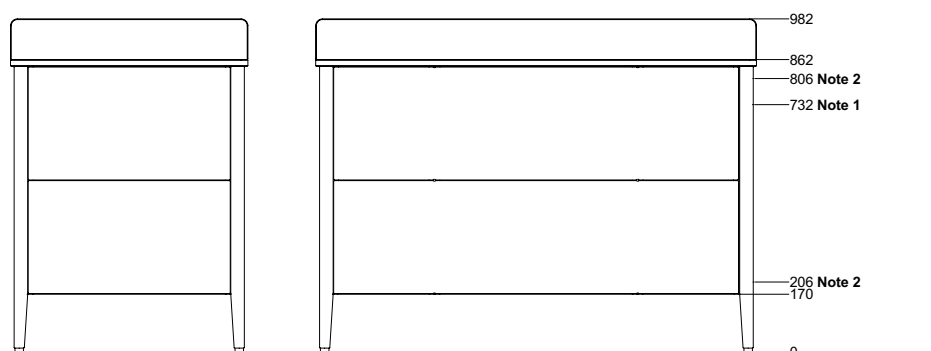

Golvnivå
Floor level

MÅTTANGIVELSER FÖRVARING /Measurements storage

Anno i bredderna 700, 1100 och 1300 mm /Anno in the widths 700, 1100 and 1300 mm.

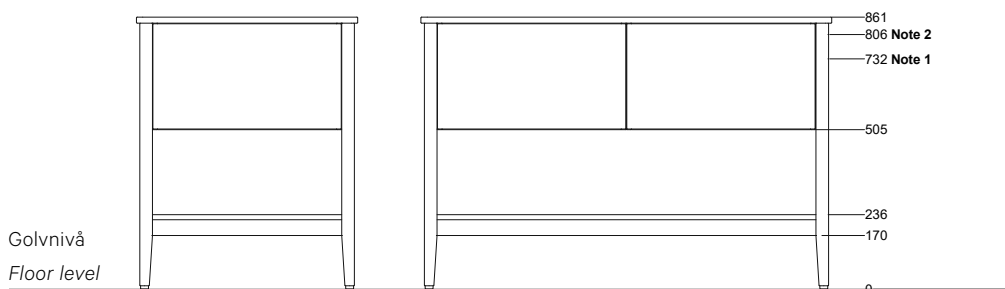

Note 1: c/c-mått för regel i vägg och borrhål till väggskena N.
Spacing floor to wall stud and drill holes for rail N.

Note 2: c/c-mått för skruvregel.
Spacing for support stud.

Samtliga mått är angivna i mm.
All dimensions are given in mm.

Anno högskåp 480 mm /Anno high cabinet 480 mm.

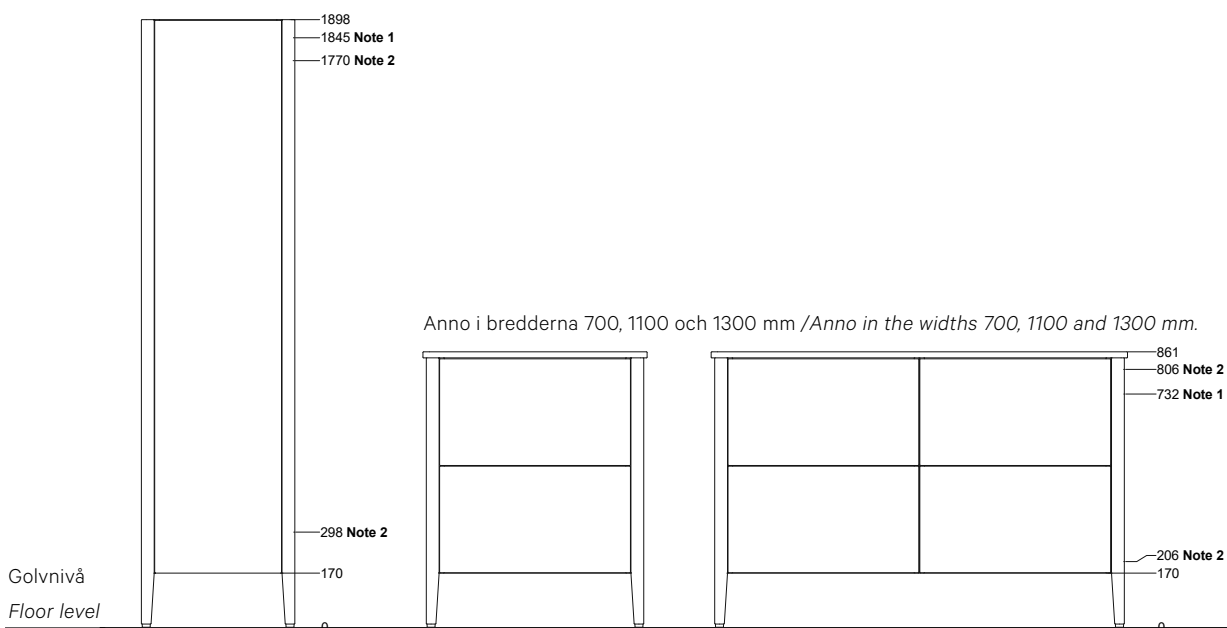

Anno i bredderna 700, 1100 och 1300 mm /Anno in the widths 700, 1100 and 1300 mm.

UTTAG I LÅDA OCH LÅDBELYSNING /Outlet in drawer and drawer lighting

Som tillval kan kommod levereras med ett 230V uttag monterat i lådan. Uttaget är placerat till höger i lådan och levereras med sladd och stickpropp. Uttaget ansluts till vägguttag som placeras bakom kommoden. Se placering markerat område. 230V uttag ska placeras i oklassat område och föregås av jordfelsbrytare. Lådbelysning finns som tillbehör, lådbelysning kopplas till driver med stickpropp och ansluts till vägguttag bakom kommoden.

As an option, cabinet can be delivered with a fitted 230V socket. The outlet is located to the right of the drawer and comes with a cord and plug. The outlet is plugged into a wall outlet located behind the cabinet. See location in area. See local directions concerning the electrical installation. Drawer lighting is available as an accessory, drawer lighting is connected to the power with a plug and connected to the wall socket behind the cabinet.

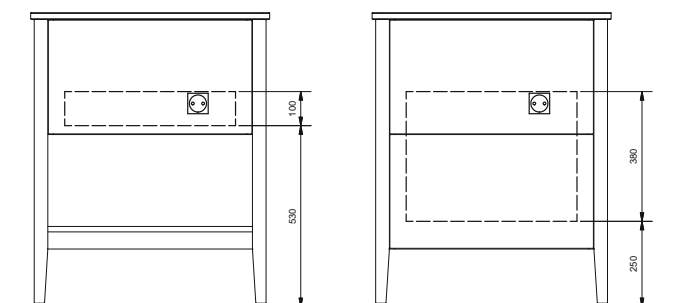

SÄKERHETSANVISNING EL /Safety directions electricity

All anslutning av den elektriska utrustningen i våra badrumsmiljöer ska utföras av en behörig elektriker. Belysning med 230V uttag ska anslutas över en jordfelsbrytare med högst 30 mA märkutlösingsström. Se även starkströmsföreskrifter för uttag i badrum/duschrum när det gäller placering av armaturens uttag.

All connection of the electrical equipment in our bathroom environments should be carried out by a qualified electrician. Lighting with 230V outlet should be connected over an residual current circuit with a maximum of 30 mA rated release current. Also see strong current regulations for sockets in bathrooms/shower rooms when it comes to the placement of the luminaire sockets.

- 0** Område 0: Kräver minst IPX7 /Area 0: Requires at least IPX7
- 1** Område 1: Kräver minst IPX4 /Area 1: Requires at least IPX4
- 2** Område 2: Kräver minst IPX4 /Area 2: Requires at least IPX4
- Oklassat område: Här får 230V uttag kopplat till jordfelsbrytare placeras /Unclassified area: Here can a 230V socket connected to residual current circuit breaker be placed.

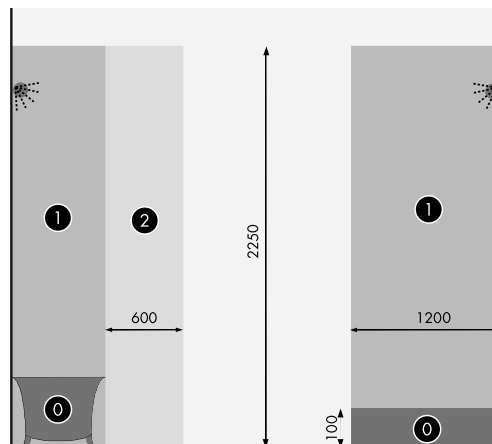

Badkar alt. dusch med kar.
Bathtub or shower with tub.

Dusch utan kar.
Shower without tub.

AVLOPP I VÄGG /Drain in wall

Note 1: c/c-mått för regel i vägg och borrhål till väggskena.
Spacing from floor to joist in wall and holes for rail.

Note 2: Tillgängligt utrymme för anslutning av avlopp i vägg.
Available space for connecting drains in the wall.

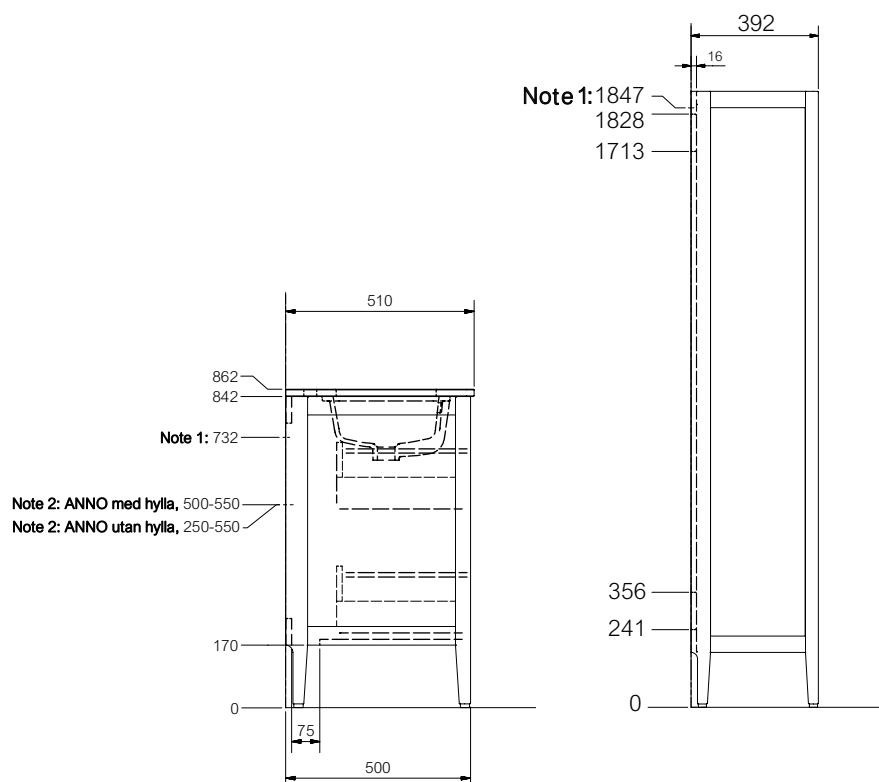

UPPSÄTTNING AV SKÅP / Assembly of cabinets

1. Ta ut lådorna ur skåpen. För att ta ur lådan, dra ut lådan till 50% och ta sedan loss den genom att lyfta lådans framkant rakt upp.
2. Montera väggskenor på angiven placering. 732 mm från ovankant golv. Kontrollera väggmaterial och välj annan skruv om den bifogade ej passar. Bifogad skruv (Ø6x50 mm) är avsedd för att fästas i träregel eller betong. Borra hål i vägg enligt illustrationen nedan. Fyll de borrade hålen med silikon innan skruv dras.
3. Häng upp skåpen på väggskenan. Kontrollera att skåpet är i våg.
4. Justera skåpet i höjled, sätt sedan fast skåpet.

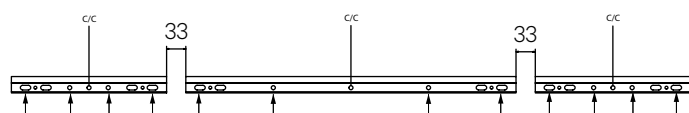

Skruva först i de yttersta ovala hålen, justera skenan och fixera sedan med de inre skruvarna. Bricka (Ø6x16x1 mm) används i de yttre ovala hålen.

First screw in the outer oval hole, adjust and fix the rail with the next screw. Washer (Ø6x16x1 mm) are used in the outer oval holes.

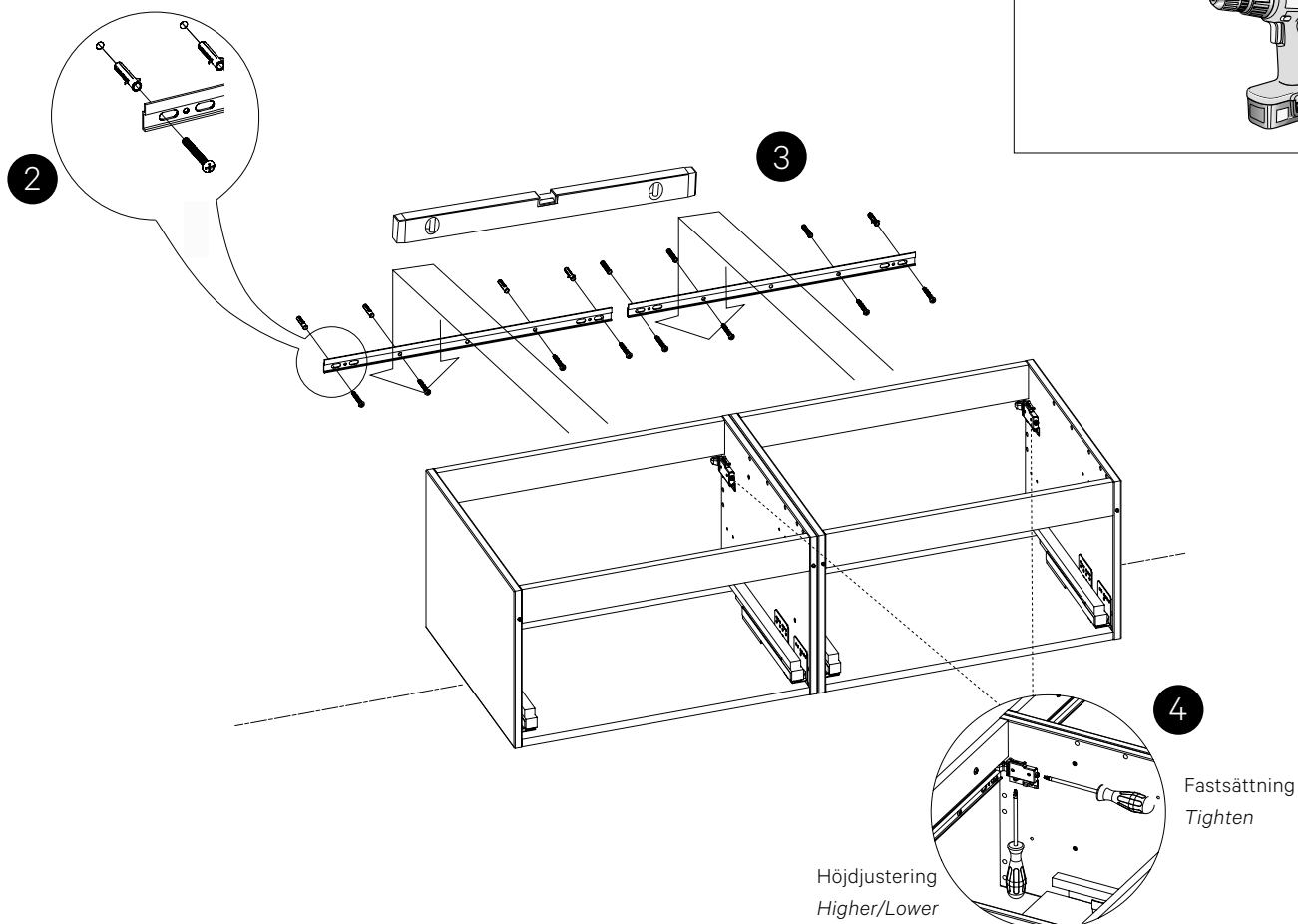
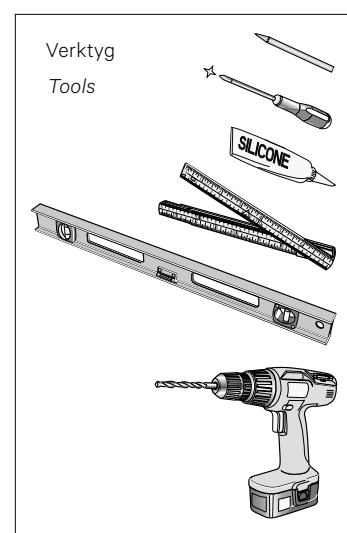
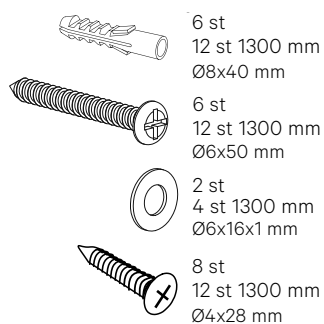

FORTS. UPPSÄTTNING AV SKÅP /Continuing assembling of cabinets

5. Därefter skruvas bengavlarna fast. Kontrollera att bengavlarna är i samma höjd som skåpens ovankant samt att den fasade delen av bengaveln placeras mot väggen. Här rekommenderar vi tving för att hålla bengavlarna på plats när ni skruvar.
5. Then screw on the leg frames. Check that the leg frames are at the same height as the top edge of the units and that the bevelled part of the leg frame is against the wall. We also recommend clamps to keep the leg frames in place while screwing.
6. Justera de ställbara fötterna så att bengavlarna får stöd mot golvet.
6. Adjust the adjustable feet so that the leg frames are resting securely on the floor.

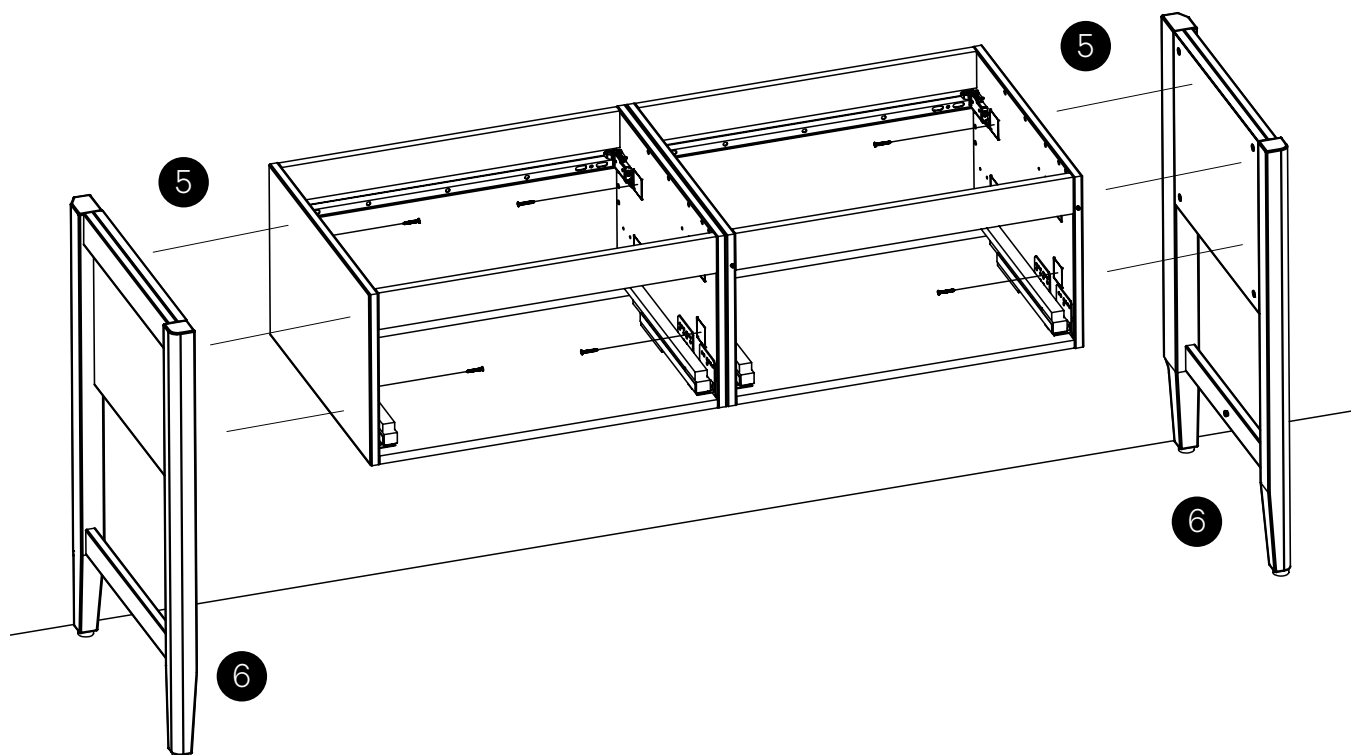

MONTERING AV TVÄTTSTÄLL / Assembly of the washstand

7. Vid badrumsmöbel med hylla: tryck fast tvärregeln på systemskruvarna som sitter på bengavlarna.
For washstand with shelves: push the cross bar securely onto the system screws on the leg frames.
8. Vid badrumsmöbel med hylla: placera hyllplanet ovanpå tvärregeln och bengavlarna. Tvärregeln har två plugg i vardera ände, som skall passas in i hålen på hyllplanet undersida. När hyllan är rätt placerad - tryck fast.
For washstand with shelves: position the shelf on top of the cross bar and the leg frames. The cross bar has two plugs at either end that should fit into the holes on the underside of the shelf. Once the shelf is correctly positioned – press down firmly.
9. Borra även för två säkerhetsskruvar 6x50 mm genom väggskenan. Fyll de borrade hålen med våtrumssilikon innan skruv dras.
Also drill for two safety screws 6x50 mm through the wall rail. Fill the drilled holes with wet room silicone before tightening the screw.
10. Placera tvättställskivan på kommoden, mät så den ligger centrerad.
Place the washstand top board on the bottom unit, and measure to ensure it is centred.
11. Applicera våtrumssilikon inifrån skåp där stomme möter tvättställskivan.
Apply wetroom silicone from inside the unit where the framework meets the washstand top board.
12. I kombination med stänkpanel fäst stänkpanelen både mot tvättställskiva och vägg med våtrumssilikon.
In combination with a splash panel, the backsplash panel is attached to both the washbasin top and the wall with wet room silicone.

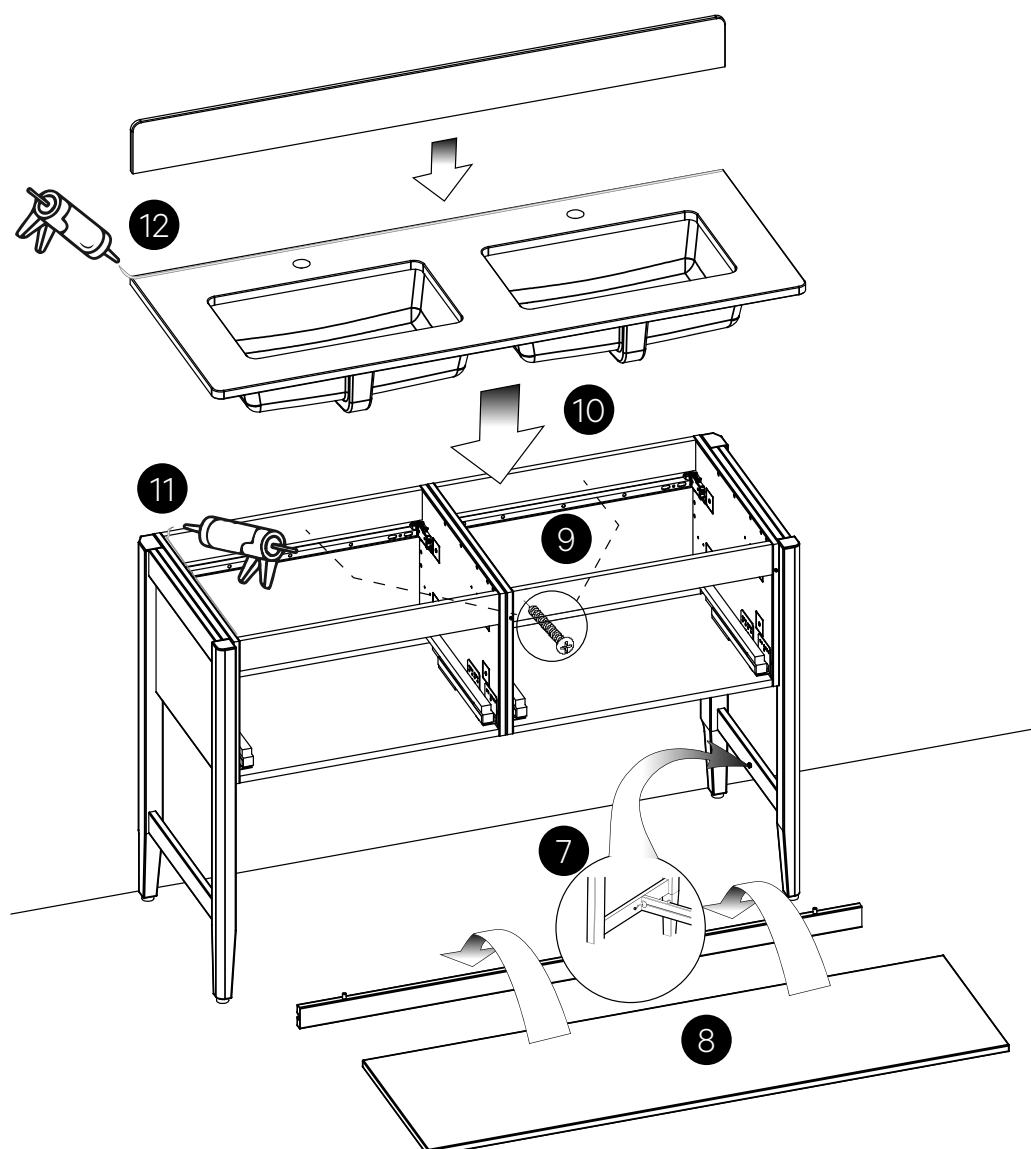

MONTERING AV FÖRVARINGSSKÅP / Assembly of storage cabinets

7. Vid förvaringsmöbel med hylla: tryck fast tvärregeln på systemskruvarna som sitter på bengavlarnas nedre facklist. *For storage units with shelves: push the cross bar securely onto the system screws on the partition strip of the leg frames.*
8. Vid förvaringsmöbel med hylla: placera hyllplanet ovanpå tvärregeln och bengavlarna. Tvärregeln har två plugg i vardera ände, som skall passas in i hålen på hyllplanets undersida. När hyllan är rätt placerad - tryck fast. *For storage units with shelves: position the shelf on top of the cross bar and the leg frames. The cross bar has two plugs at either end that should fit into the holes on the underside of the shelf. Once the shelf is correctly positioned – press down firmly.*
9. Borra även för två säkerhetsskruvar 6x50 mm genom väggskenan. Fyll de borrade hålen med våtrumssilikon innan skruv dras. *Also drill for two safety screws 6x50 mm through the wall rail. Fill the drilled holes with wet room silicone before tightening the screw.*
10. Montera först möbelvinklarna (4 st) på topplattans undersida i de förborrade hålen. Lägg därefter topplattan på underskåpet och fäst med träskruv Ø3,5x16 mm 4 st till undersidan och 4 st att fästa den inne i skåpet. *First attach the angle braces (x 4) to the underside of the top board using the pre-drilled holes. Then place the top board on the unit and secure with wood screws Ø3.5x16 mm (x 4) to the underside, plus 4 screws to secure it inside the unit.*

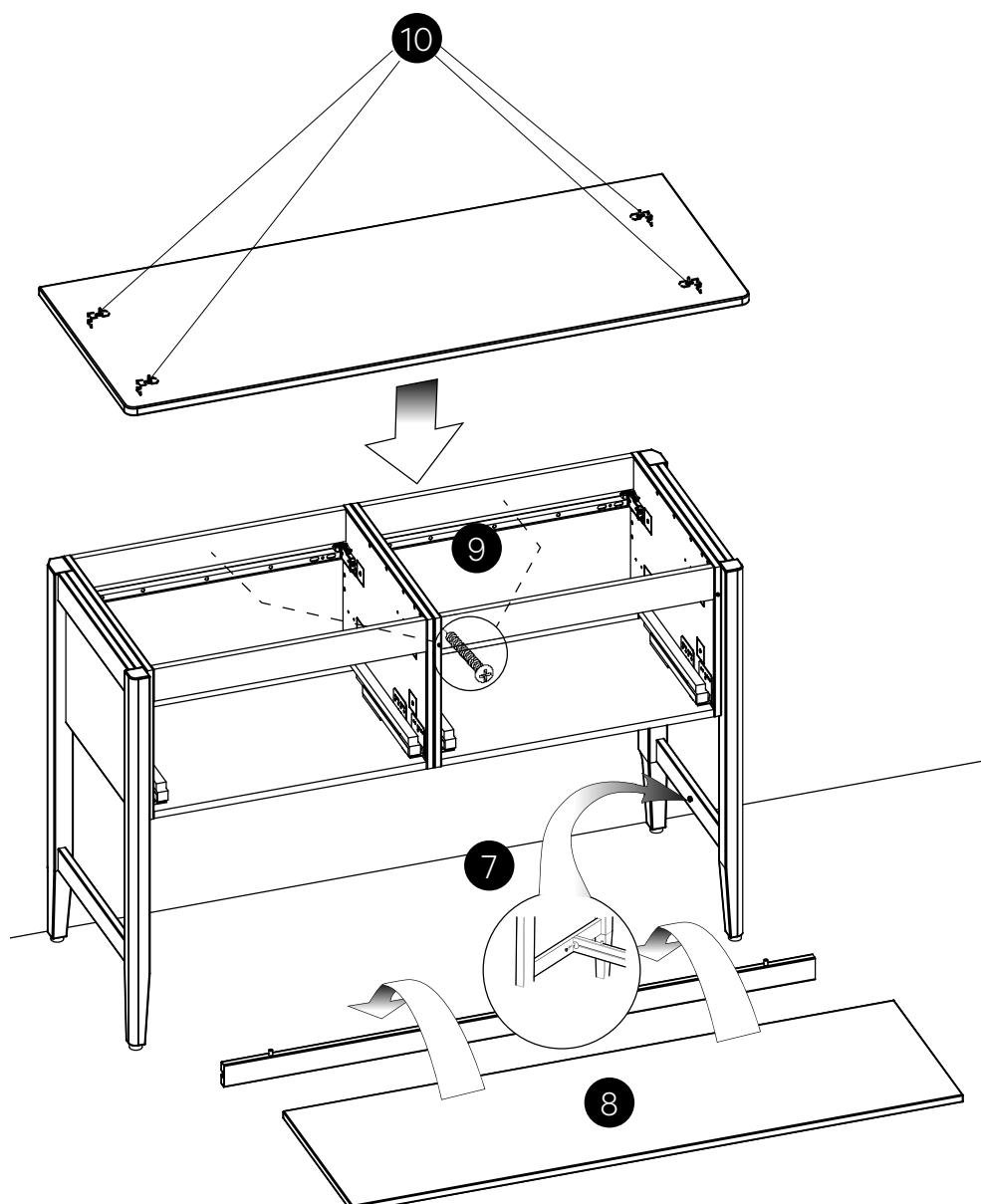

JUSTERING AV LÅDOR /Adjustment of drawers

LOSSA OCH SÄTTA TILLBAKA LÅDAN /Removing and replacing the drawer

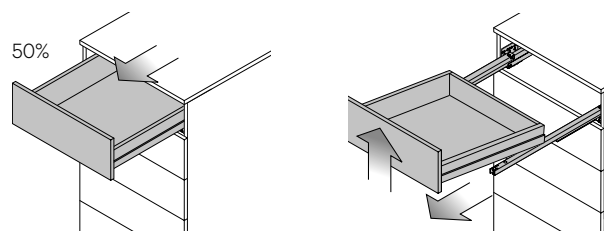

För att ta ur lådan, dra ut lådan till 50% och ta sedan loss den genom att lyfta lådans framkant rakt upp.

To remove the drawer, pull the drawer out to 50% and then remove it by lifting the front edge of the drawer straight up.

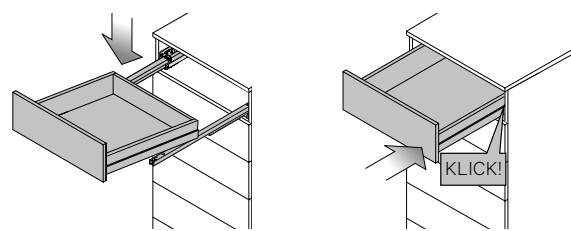

För att sätta tillbaka lådan – lägg lådan på fullt utdragna skenor och för in lådan i skåpet.

To replace the drawer – place the drawer on the fully extended runners and slide the drawer into the cabinet.

När ett *klick* hörs har lådan satt sig på skenor igen.

When you hear a *click*, the drawer has settled on the runners again.

SIDOJUSTERING /Sideways adjustment

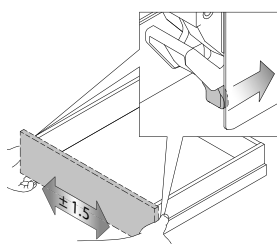

Bakom fronten, under lådan, sitter en hake på vardera sida. För att justera lådfronten sidledes, för hakarna bakåt och dra samtidigt lådfronten sidledes. Justerspann: +/- 1,5 mm.

Behind the front, under the drawer, there is a hook on each side. To adjust the drawer front sideways, move the hooks back and simultaneously pull the drawer front sideways. Adjustment range: +/- 1.5 mm.

HÖJDJUSTERING /Height adjustment

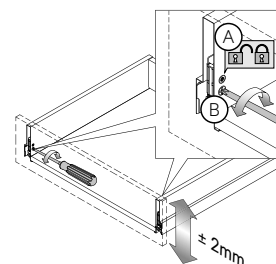

Skruv A är en låsskruv och skruv B justerskruv. Lossa låsskruvarna och justera sedan lådfronten höjdlades med justerskruvarna på vardera sida. Lås sedan låsskruvarna igen. Justerspann: +/- 2 mm.

Screw A is a locking screw and screw B is an adjusting screw. Loosen the locking screws and then adjust the drawer front vertically using the adjusting screws on either side. Then lock the locking screws again. Adjusting range: +/- 2 mm.

LUTNINGJUSTERING /Gradient adjustment

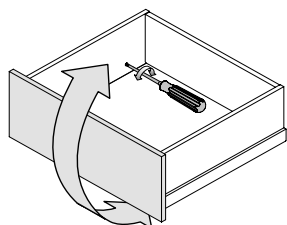

Längst in på lådans insida sitter en skruv på vardera sida. Justera frontens lutning med justerskruven på vardera sida.

At the back on the inside of the drawer, there is one screw on either side. Adjust the gradient of the front with the adjusting screw on either side.

LOSSA OCH SÄTTA TILLBAKA LÅDANS FRONT /Removing and replacing the drawer front

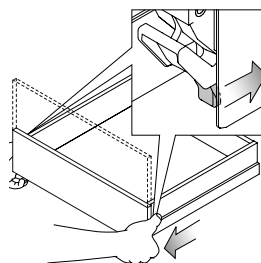

Bakom fronten, under lådan sitter en hake på vardera sidan. För att lossa fronten för hakarna bakåt och dra samtidigt lådfronten uppåt, utåt. För att sätta tillbaka fronten, lägg frontbeslagets nedre del mot spåret i lådsidans framkant, tryck sedan fronten nedåt, inåt.

Behind the front, under the drawer, there is a hook on each side. To loosen the front, move the hooks backwards and pull the drawer front upwards and outwards at the same time. To reinstall the front, place the lower part of the front fittings against the groove at the front edge of the drawer side, then press the front downwards and inwards.



VEDUM

HUVUDKONTOR/TILLVERKNING

Vedum Kök & Bad AB
534 84 Vedum
Växel 0512-576 00
info@vedum.se
www.vedum.se

FÖR VÅRA ÅTERFÖRSÄLJARE

orderbad@vedum.se
Tel. 0512-576 70

KUNDTJÄNST KONSUMENT

kundtjanst@vedum.se
Tel. 0512-576 40

UTSTÄLLNING

GÖTEBORG
Hantverksvägen 10
436 33 Askim
goteborg@vedum.se
Tel. 031-748 68 40

UTSTÄLLNING

STOCKHOLM
Karlsbodavägen 9-11
168 67 Bromma
bromma@vedum.se
Tel. 08-564 849 90

UTSTÄLLNING

LINKÖPING
Fjärrvärmevägen 3
589 52 Linköping
linkoping@vedum.se
Tel. 013-474 64 00

UTSTÄLLNING

UPPSALA
Stångjärmsgatan 13
753 23 Uppsala
 uppsala@vedum.se
Tel. 018-161 170

UTSTÄLLNING

MALMÖ
Östra Tullgatan 2
211 28 Malmö
malmo@vedum.se
Tel. 040-664 52 30

UTSTÄLLNING

VEDUM
Kvarnen
534 60 Vedum
kvarnen@vedum.se
Tel. 0512-576 90



Du hittar mer mått, fakta, monteringsanvisningar och skötselråd som PDF på vår hemsida:

WWW.VEDUM.SE